

MC用 2面ジグブロック



BRS32815~88040 スタンダードタイプ

- 材 質 FC300
- 熱処理 焼鈍
- 仕 上 床面、ロケータ面 研削仕上
立ち上がり面 機械仕上(セルフカットタイプ)
- 汎用性があり用途に応じてT溝、タップ穴加工等ができます。

BRE32815~88040 エコノミータイプ

- 材 質 FC300
- 熱処理 焼鈍
- 仕 上 床面、ロケータ面 機械仕上
立ち上がり面 機械仕上(セルフカットタイプ)
- 低価格タイプ
- 下面及びエッジロケータ部機械仕上げ
- ユーザー様の機械でT溝、タップ穴等の加工ができます。

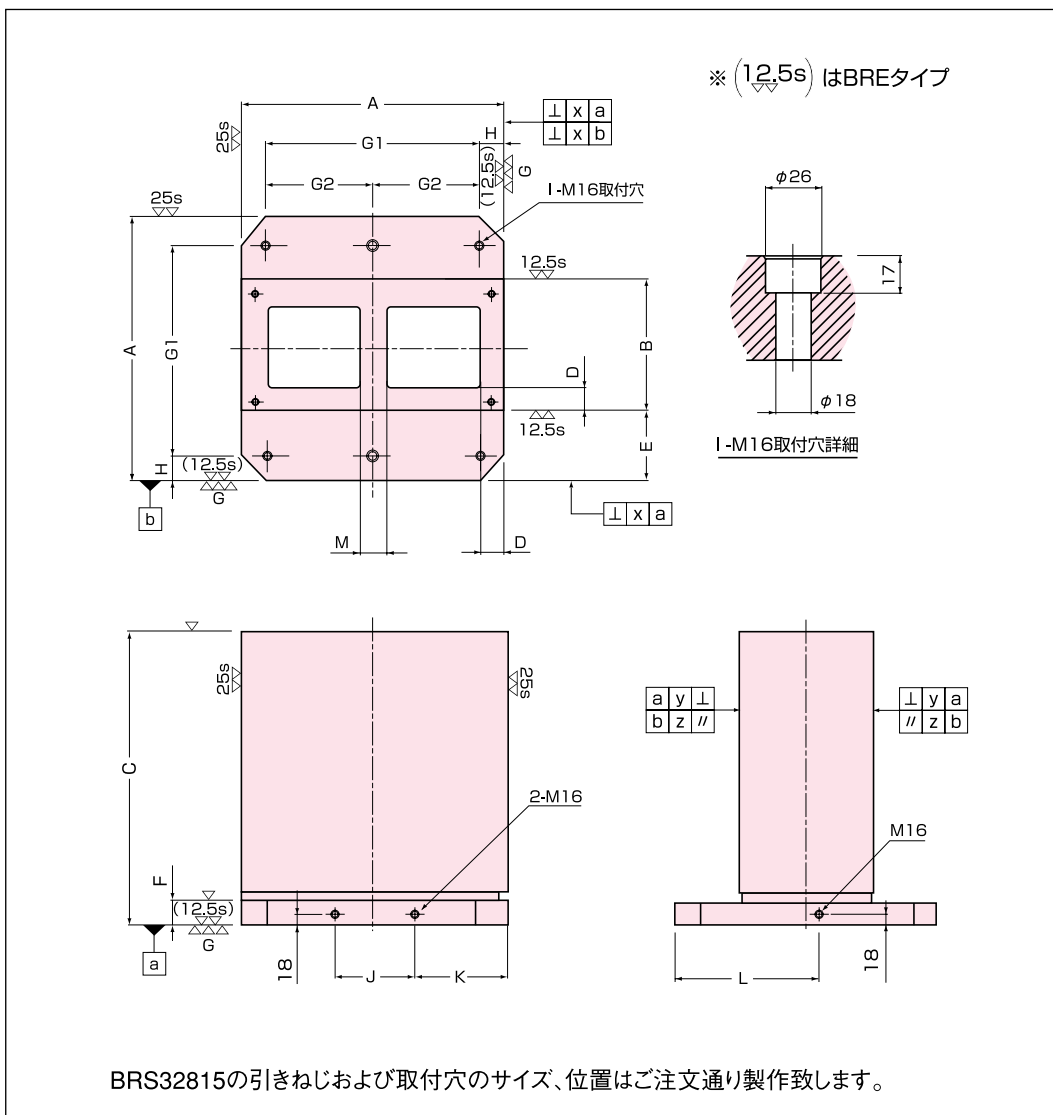

■BRS

(mm)

品番	A	B	寸法公差	C	D	E	寸法公差	F	G1	G2
BRS32815	300	150	150.8±0.1	280	40	75	74.6±0.1	25	—	—
BRS44414	400	140	140.8±0.1	440	50	130	129.6±0.1	40	320	—
BRS45020	400	200	200.8±0.1	500	50	100	99.6±0.1	40	320	—
BRS45025	400	250	250.8±0.1	500	50	75	74.6±0.1	40	320	—
BRS55518	500	180	180.8±0.1	550	50	160	159.6±0.1	50	400	—
BRS55520	500	200	200.8±0.1	550	50	150	149.6±0.1	50	400	—
BRS55525	500	250	250.8±0.1	550	50	125	124.6±0.1	50	400	—
BRS66522	630	220	220.8±0.1	650	50	205	204.6±0.1	50	500	250
BRS67025	630	250	250.8±0.1	700	50	190	189.6±0.1	50	500	250
BRS67030	630	300	300.8±0.1	700	50	165	164.6±0.1	50	500	250
BRS88035	800	350	350.8±0.1	800	50	225	224.6±0.1	50	640	320
BRS88040	800	400	400.8±0.1	800	50	200	199.6±0.1	50	640	320

品番	H	I	J	K	L	M	x	y	z	質量 kg	メーカー希望小売価格
BRS32815	—	—	—	—	—	—	0.02	0.05	0.03	67	362,800
BRS44414	40	4□	110	145	225	50	0.02	0.05	0.03	174	450,200
BRS45020	40	4□	110	145	225	50	0.02	0.05	0.03	218	525,900
BRS45025	40	4□	110	145	225	50	0.02	0.05	0.03	239	569,100
BRS55518	50	4□	150	175	275	50	0.02	0.05	0.03	299	599,600
BRS55520	50	4□	150	175	275	50	0.02	0.05	0.03	307	676,900
BRS55525	50	4□	150	175	275	50	0.02	0.05	0.03	327	709,100
BRS66522	65	6□	200	215	340	50	0.02	0.05	0.03	466	832,900
BRS67025	65	6□	200	215	340	50	0.02	0.05	0.03	511	914,700
BRS67030	65	6□	200	215	340	50	0.02	0.05	0.03	536	959,900
BRS88035	80	6□	270	265	425	50	0.02	0.05	0.03	903	1,300,700
BRS88040	80	6□	270	265	425	50	0.02	0.05	0.03	938	1,346,200

■BRE

(mm)

品番	A	B	寸法公差	C	D	E	寸法公差	F	G1	G2	H
BRE32815	300	150	150.8±0.1	280	40	75	74.6±0.1	25	—	—	—
BRE45025	400	250	250.8±0.1	500	50	75	74.6±0.1	40	320	—	40
BRE55525	500	250	250.8±0.1	550	50	125	124.6±0.1	50	400	—	50
BRE67025	630	250	250.8±0.1	700	50	190	189.6±0.1	50	500	250	65
BRE88040	800	400	400.8±0.1	800	50	200	199.6±0.1	50	640	320	80

品番	I	J	K	L	M	x	y	z	質量 kg	メーカー希望小売価格
BRE32815	—	—	—	—	—	0.03	0.04	0.04	67	221,400
BRE45025	4□	110	145	225	50	0.04	0.06	0.06	239	349,000
BRE55525	4□	150	175	275	50	0.04	0.07	0.07	327	560,600
BRE67025	6□	200	215	340	50	0.04	0.07	0.07	511	815,200
BRE88040	6□	270	265	425	50	0.06	0.10	0.10	822	1,215,000