

MC用アングルプレート ねじ穴付タイプ 16

APH4040S~6363

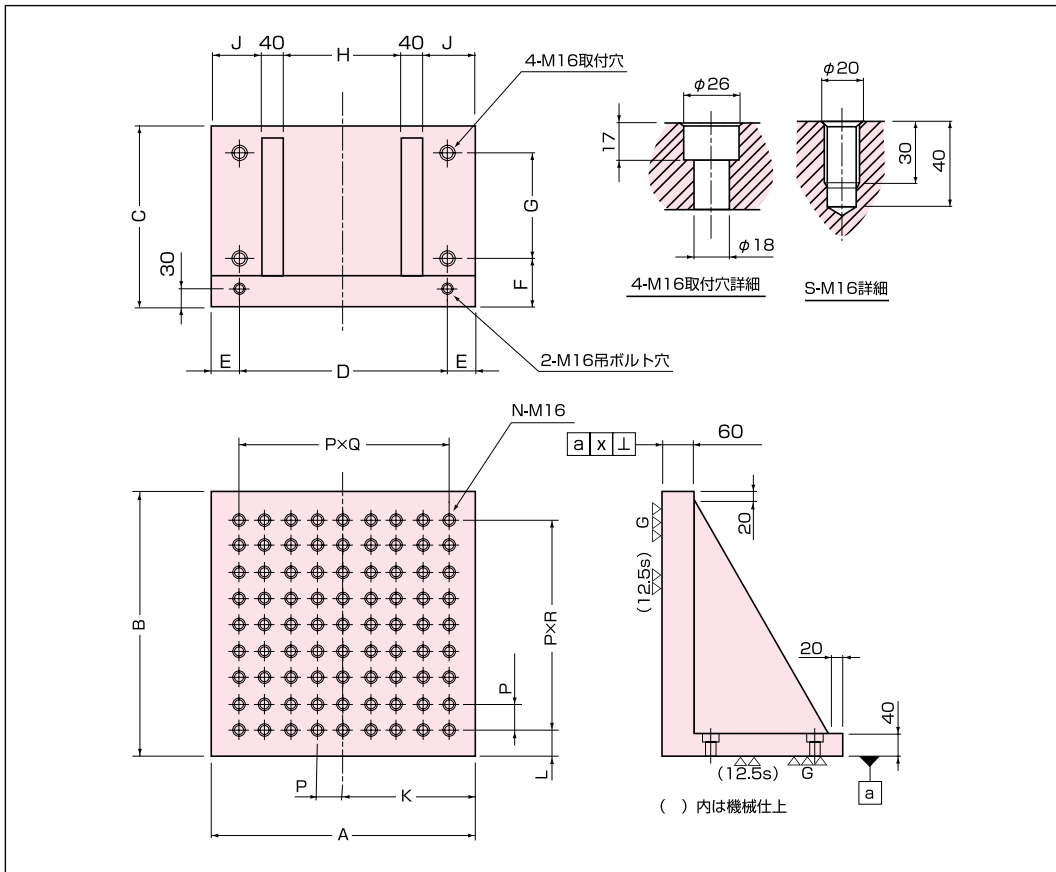

- 材 質 FC300
- 熱処理 焼鈍
- 仕 上 研削仕上／機械仕上(セルフカットタイプ)
  - APS型に50mmピッチでねじ穴(16)の加工を施したタイプです。



(mm)

品 番	仕上	A	B	C	D	E	F	G	H	J	K	L	P	R	Q	N		質量 Kg	メーカー希望 小売価格
																ねじ穴数	x		
APH4040S	研削	400	400	290	320	40	90	160	160	80	200	50	50	6	6	49コ	0.02	98	331,300
APH5050S		500	500	340	400	50	90	200	220	100	250	50	50	8	8	81コ	0.02	152	464,700
APH6363S		630	630	390	500	65	90	250	290	130	315	65	50	10	10	121コ	0.02	238	614,200
APH4040	機械	400	400	290	320	40	90	160	160	80	200	50	50	6	6	49コ	0.05	98	278,000
APH5050		500	500	340	400	50	90	200	220	100	250	50	50	8	8	81コ	0.05	152	374,500
APH6363		630	630	390	500	65	90	250	290	130	315	65	50	10	10	121コ	0.05	238	490,400