

SSC-N

■ スクリューカムクランプ

(シングル・アイ型) PAT.

SCREW CAM CLAMP (Single Eye Type) PAT.

CHECK!



取説・部品図は
こちらから

▶ 特長

- 吊上げ・吊下げ、特にチェーンブロック・ホイスト等の吊ピースに最適なクランプ。
- ヨコ吊り使用時にネジが上部(作業側)に配置されているので締め込み作業が容易。
(頭上の梁等への取付時にも作業側で締め込みが可能。)
- 円形カムは、ばねの力で常に正常な姿勢に戻る機構になっています。

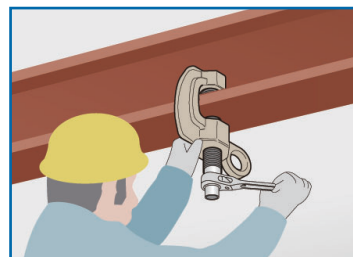

締め付け作業は、常に作業側で出来る!

▶ 付属品

- 1721両口ラチェットレンチ ショートタイプ付

▶ 使用例 ⚠ 吊上げの場合は、安全上必ず2点吊り以上を厳守して下さい。

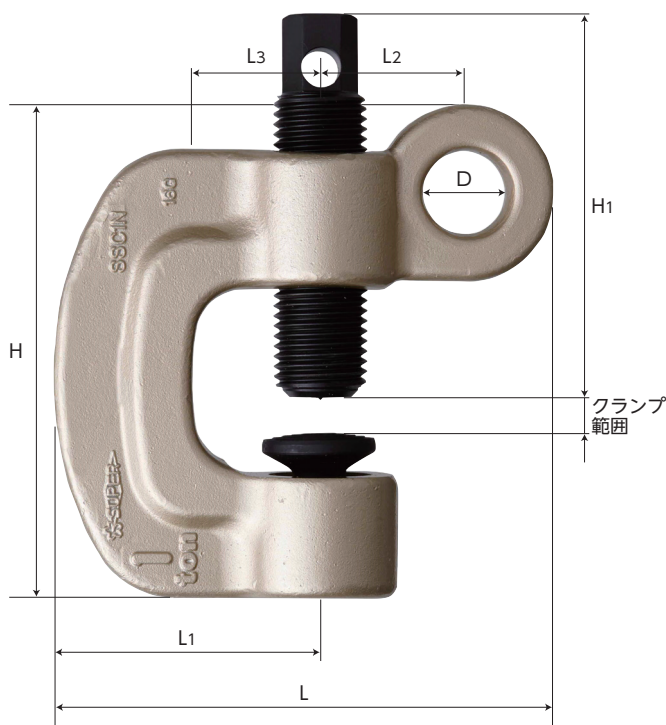

SSC1N

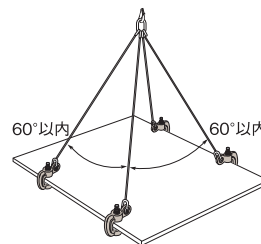
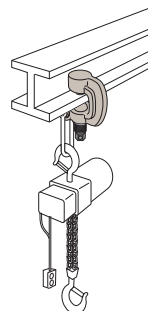
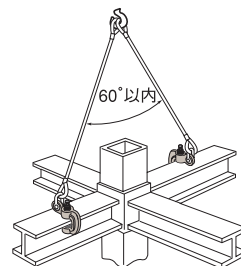
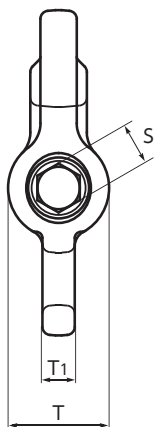

品番	容量 (ton)	クランプ範囲 (mm)	寸法 (mm)										質量 (kg)	メーカー希望小売価格
			L	L1	L2	L3	H	H1	D	T	T1	S		
SSC0.5N	0.5	0~25	129.5	68	39	30	122	89	22	46	16	21	1.8	¥30,100
SSC1N	1	0~40	161	88	45	40	156	121	26	50	18	21	3.2	¥35,390
SSC2N	2	0~40	186	100	53	40	170	121	32	60	28	21	5.0	¥62,150

注:スクリューの締め付けトルクは、25N・m(約250kgf・cm)以上で行って下さい。

●各種資料ページはP.344~346をご参照下さい。