

## 45度両口めがねレンチ

### DOUBLE OFFSET WRENCH 45° TYPE

(mm)

品番	呼び	L	D		T		質量 (g)	メーカー希望 小売価格
			小	大	小	大		
DL5.57	5.5×7	131	10	13	5	5.5	30	1,440
DL67	6×7	131	10	13	5	5.5	30	1,440
DL89	8×9	173	13	14.5	5.5	6	50	1,360
DL810	8×10	173	13	16.5	5.5	6.5	55	1,360
DL1012	10×12	198	16.5	19.5	6.5	7.5	75	1,360
DL1013	10×13	198	16.5	21	6.5	8	90	1,360
DL1113	11×13	200	18	21	7	8	95	1,360
DL1214	12×14	221	19.5	22.5	7.5	8.5	110	1,360
DL1317	13×17	250	21	27	8	9.5	150	1,540
DL1417	14×17	250	22.5	27	8	9.5	155	1,540
DL1719	17×19	283	27	30	9.5	10	230	1,680
DL1721	17×21	300	26	31.5	10	11	270	2,180
DL1921	19×21	301	29	32	10	11	285	2,180
DL1922	19×22	302	29	33	10	11	285	2,180
DL1924	19×24	314	29	37	10.5	12.5	335	2,380
DL2126	21×26	346	32	37.5	11.5	13	430	3,130
DL2224	22×24	316	33	36	11	12	335	2,770
DL2427	24×27	348	36	39	13	13.5	460	3,130
DL2430	24×30	388	37.5	46.5	12.5	14	605	3,600
DL2632	26×32	395	40	49.5	13.5	15	690	3,840
DL2730	27×30	388	40	46.5	13.5	14	620	3,860
DL2732	27×32	395	40	49.5	13.5	15	690	4,550
DL2932	29×32	397	46.5	49.5	14	15	700	4,550
DL3032	30×32	397	46.5	49.5	14	15	700	4,260
DL3036	30×36	431	46.5	55	14	16	880	5,790
DL3235	32×35	431	49.5	55	15	16	850	5,260
DL3236	32×36	431	49.5	55	15	16	850	4,770
DL3541	35×41	458	55	63	16	18.5	1,250	6,960
DL3641	36×41	458	55	63	16	18.5	1,250	7,530
DL4146	41×46	492	63	70.5	18.5	20.5	1,440	10,560
DL5055	50×55	575	76.5	84	22	23.5	2,530	20,200



DL2730

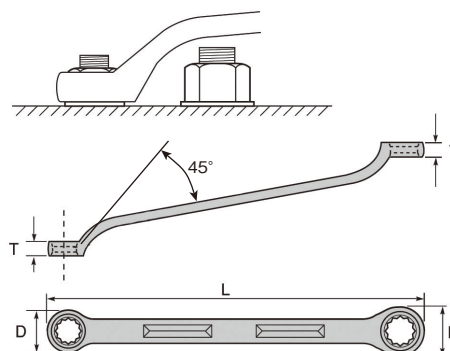

- 周辺の障害物を避けるための柄部の曲り角度を45°に設計。
- 軽量でJIS規格を上回る耐荷重設計。
- 全サイズ12角。

## 45度両口めがねレンチセット

### DOUBLE OFFSET WRENCH 45° TYPE 6PCE-SET

(mm)

品番	セット内容	セット入数 (丁)	質量 (g)	メーカー希望 小売価格
S4506N	8×10 11×13 12×14 17×19 19×22 24×27	6	1,750	6,030

- 使用頻度の高いボルトサイズを11サイズ。
- アルミケース入り。
- ミラー仕様。
- ニッケルクロムめっき仕上。

