

GSタイプ

GS-Mタイプ

▶ 使用例

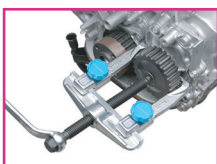

GS・GS-M

■ スライドギヤープーラ

SLIDING GEAR PULLER,GS Type

▶ 特長

- 薄爪、且つ爪が平行にスライドするため、狭所作業に最適。
- 爪をセットし直すだけで外掛と内掛の両方に対応できます。
- 爪の位置固定はノブを回すだけで簡単に行えます。
- GS-M型は爪の届く範囲が長く、効率的な作業が行なえます。モーター等の分解作業に最適。

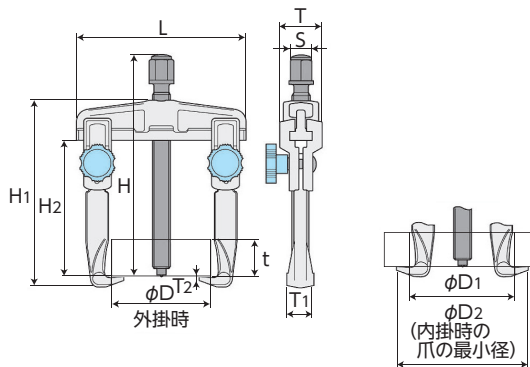

種類	品番	寸法(mm)														保証 荷重 (kN)	質量 (kg)	メーカー希望 小売価格
		被引抜物の大きさ				L	H	H1	H2	T	S	T1	T2	おねじ 外径				
		外掛時の外径D	内掛時の内径D1	D2	最大幅t													
標準	GS90	15~90	70~140	91	100	136	170	142	103	35	17	21.5	3	14	45	1	¥9,370	
	GS120	20~120	70~180	94		176		148								1.2	¥12,240	
	GS160	25~160	100~220	126	155	220	240	212	160	43	19	26	4.5	18	60	2.6	¥19,180	
	GS200	25~200	100~260	128		260		218								2.9	¥31,760	
ロングタイプ	GS90M	15~90	70~140	91	175	136	245	217	178	35	17	21.5	3	14	45	1.6	¥11,900	
	GS120M	20~120	70~180	94		176		223								1.8	¥14,920	
	GS160M	25~160	100~220	126	305	220	390	362	310	43	19	26	4.5	18	60	4.1	¥24,480	
	GS200M	25~200	100~260	128		260		368								4.4	¥36,820	

GS-T・GS-TM

■ スライドギヤープーラ薄爪型

SLIDING GEAR PULLER,GS-T Type

▶ 特長

- 薄爪、且つ爪が平行にスライドするため、狭所作業に最適。
- 爪をセットし直すだけで外掛と内掛の両方に対応できます。

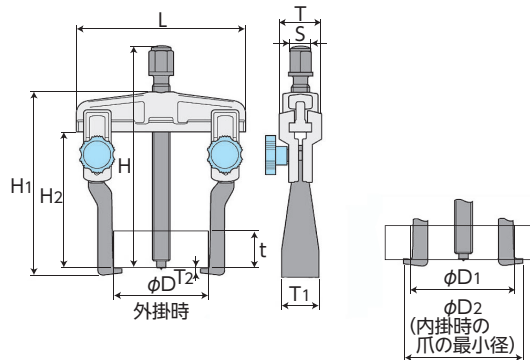

GS-Tタイプ

GS-TMタイプ

種類	品番	寸法(mm)														保証 荷重 (kN)	質量 (kg)	メーカー希望 小売価格
		被引抜物の大きさ				L	H	H1	H2	T	S	T1	T2	おねじ 外径				
		外掛時の外径D	内掛時の内径D1	D2	最大幅t													
標準	GS90T	20~90	80~140	91	100	136	170	137	103	35	17	28	2.7	14	20	1.1	¥9,720	
	GS120T	25~120	80~180	94		176		143								1.3	¥12,540	
	GS160T	30~160	110~220	131	155	220	240	211	160	43	19	32	3.5	18	35	2.9	¥19,650	
	GS200T	30~200	110~260	133		260		216								3.2	¥32,190	
ロングタイプ	GS90TM	20~90	80~140	91	175	136	245	212	178	35	17	28	2.7	14	20	1.6	¥12,240	
	GS120TM	25~120	80~180	94		176		218								1.8	¥15,230	
	GS160TM	30~160	110~220	131	305	220	390	361	310	43	19	32	3.5	18	35	4.2	¥24,940	
	GS200TM	30~200	110~260	133		260		366								4.5	¥37,270	