

# BS・BS-S

## ■ ベアリングセパレータ (プロ用強力型)

BEARING SEPARATOR

### ▶ 特長

- G, GL型で爪の入る隙間のないベアリングやギヤなどの引き抜きに最適。
- 外周の大きなプーリーの引き抜きにも最適。

### ▶ 使用例

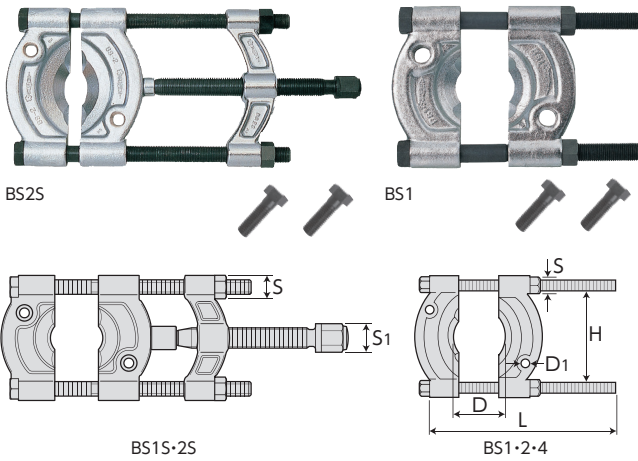
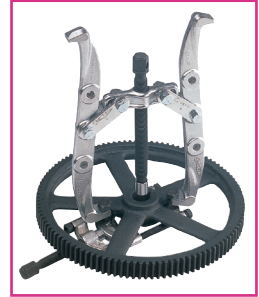

品番	寸法(mm)						保証荷重(kN)	質量(kg)	適合プーラ		メーカー希望小売価格
	D・くわえられる径	H	L	D1	S1	S			ギヤプーラ (GL・GLL型)	プッシュプーラ	
BS1	6~60	60	120	M10	—	14	60	0.5	GL・GLL4	PP2	¥14,570
BS1S	6~60	60	160	M10	17	14	60	0.9	GL・GLL4	PP2	¥19,230
BS2	9~115	110	205	M12	—	22	100	2.3	GL・GLL6	PP2	¥25,530
BS2S	9~115	110	255	M12	19	22	100	3.5	GL・GLL6	PP2	¥38,370
BS4	25~230	155	330	M16	—	27	200	5	GL・GLL8・10	PP4	¥44,430

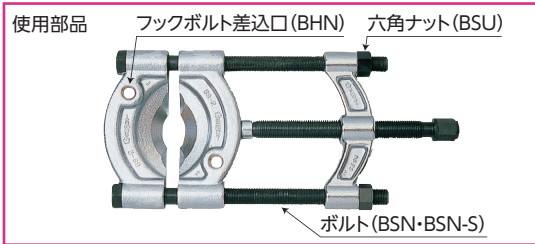

# BSB・BSR・BHN・BSU・BSN・BSN-S

## ■ ベアリングセパレータ部品

BEARING SEPARATOR, Parts

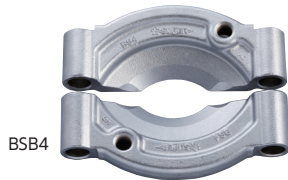

### ■ 本体 (1セット)

品番	メーカー希望小売価格
BSB1	¥12,150
BSB2	¥22,320
BSB4	¥28,990



### ■ スピーダー (本体・おねじセット)

品番	メーカー希望小売価格
BSR1	¥4,630
BSR2	¥8,450

※オネジ先端のアダプタ付で摩擦抵抗軽減。

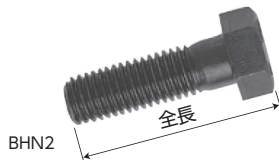

### ■ フックボルト (1本)

品番	寸法(mm)			メーカー希望小売価格
	ねじ径	六角対辺	全長	
BHN1	M10	17	42	¥670
BHN2	M12	19	48	¥840
BHN4	M16	24	60	¥1,220



### ■ 六角ナット (1ヶ)

品番	寸法(mm)		メーカー希望小売価格
	ねじ径	六角対辺	
BSU1	M10×1	14	¥190
BSU2	M16×1.5	22	¥300
BSU4	M20×1.5	27	¥420



### ■ BS用ボルト (1本)

品番	寸法(mm)		メーカー希望小売価格
	ねじの呼び	ボルト長さ	
BSN1	M10×1	120	¥1,650
BSN2	M16×1.5	205	¥4,050
BSN4	M20×1.5	330	¥9,410



### ■ BS1S・2S用ボルト (1本)

品番	寸法(mm)		メーカー希望小売価格
	ねじの呼び	ボルト長さ	
BSN1S	M10×1	160	¥1,900
BSN2S	M16×1.5	255	¥5,230

●ギヤプーラ類の各種資料につきましては、P.356をご参照ください。

ギヤプーラ

ギヤプーラ (2本爪)

ギヤプーラ (3本爪)

ショックスピードプーラ

スライドギヤプーラ

ベアリングプーラ・ベアリングプーラセット

ベアリング挿入工具

油圧プーラ・パワープッシャー

各種部品