



BRE・BRS

MC用 2面ジグブロック

TWO FACES JIG BLOCK Economy Type / Standard Type

BRE32815~88040 エコノミータイプ

▶ 特長

- 低価格タイプ
- 下面及びエッジロケータ部機械仕上げ
- ユーザー様の機械でT溝、タップ穴等の加工ができます。

- 材 質：FC300
- 熱処理：焼鈍
- 仕 上：床面、ロケータ面：機械仕上
立ち上がり面：機械仕上(セルフカットタイプ)

▶ 付属品

- 吊上用 アイボルト(M16) 2個

BRS32815~88040 スタンダードタイプ

▶ 特長

- 汎用性があり用途に応じてT溝、タップ穴加工等ができます。

- 材 質：FC300
- 熱処理：焼鈍
- 仕 上：床面、ロケータ面：研削仕上
立ち上がり面：機械仕上(セルフカットタイプ)

▶ 付属品

- 吊上用 アイボルト(M16) 2個

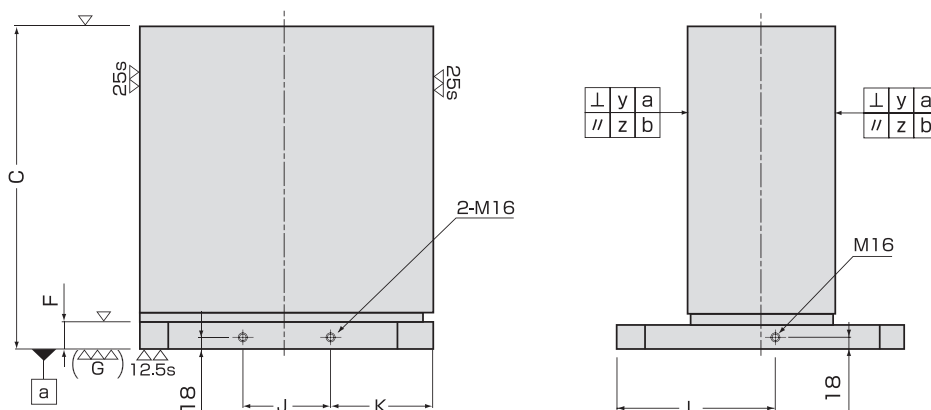
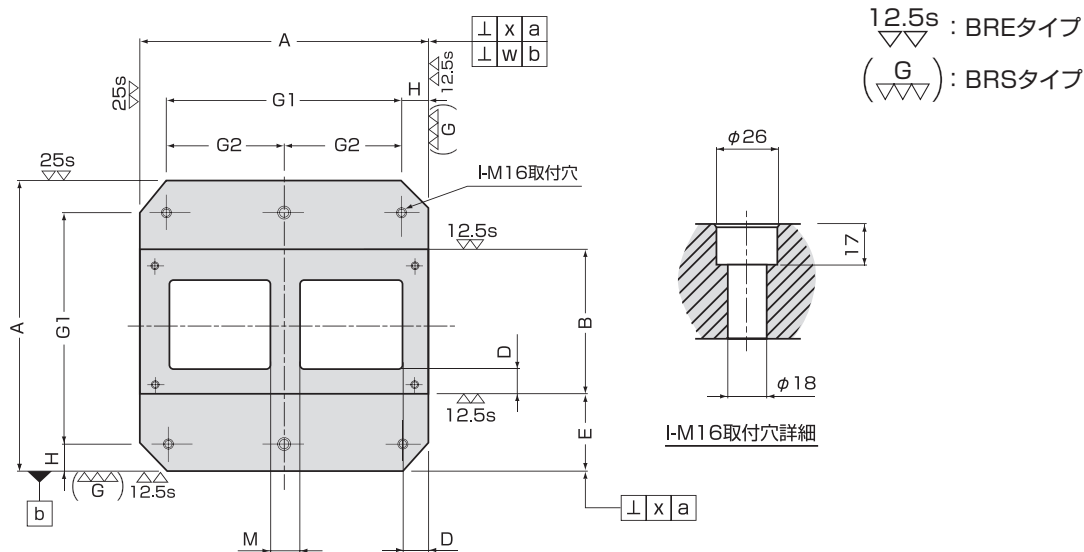

BRS32815の引きねじおよび取付穴のサイズ、位置はご注文通り製作致します。

掲載仕様以外に、ご要望に応じた特注品も対応いたします。

■BRE

品番	寸法(mm)									
	A	B	寸法許容差	C	D	E	寸法許容差	F	G1	G2
BRE32815	300	150	151.0±0.2	280	40	75	74.5±0.2	25	—	—
BRE45025	400	250	251.0±0.2	500	50	75	74.5±0.2	40	320	—
BRE55525	500	250	251.0±0.2	550	50	125	124.5±0.2	50	400	—
BRE67025	630	250	251.0±0.2	700	50	190	189.5±0.2	50	500	250
BRE88040	800	400	401.0±0.2	800	50	200	199.5±0.2	50	640	320

品番	寸法(mm)										質量(kg)	メーカー希望 小売価格
	H	I	J	K	L	M	w	x	y	z		
BRE32815	—	—	—	—	—	—	0.02	0.02	0.03	0.03	67	¥265,800
BRE45025	40	4コ	110	145	225	50	0.03	0.02	0.05	0.05	239	¥419,100
BRE55525	50	4コ	150	175	275	50	0.04	0.02	0.06	0.06	327	¥672,700
BRE67025	65	6コ	200	215	340	50	0.05	0.02	0.07	0.07	511	¥978,200
BRE88040	80	6コ	270	265	425	50	0.06	0.02	0.08	0.08	822	¥1,458,000

■BRS

品番	寸法(mm)									
	A	B	寸法許容差	C	D	E	寸法許容差	F	G1	G2
BRS32815	300	150	151.0±0.2	280	40	75	74.5±0.2	25	—	—
BRS44414	400	140	141.0±0.2	440	50	130	129.5±0.2	40	320	—
BRS45020	400	200	201.0±0.2	500	50	100	99.5±0.2	40	320	—
BRS45025	400	250	251.0±0.2	500	50	75	74.5±0.2	40	320	—
BRS55518	500	180	181.0±0.2	550	50	160	159.5±0.2	50	400	—
BRS55520	500	200	201.0±0.2	550	50	150	149.5±0.2	50	400	—
BRS55525	500	250	251.0±0.2	550	50	125	124.5±0.2	50	400	—
BRS66522	630	220	221.0±0.2	650	50	205	204.5±0.2	50	500	250
BRS67025	630	250	251.0±0.2	700	50	190	189.5±0.2	50	500	250
BRS67030	630	300	301.0±0.2	700	50	165	164.5±0.2	50	500	250
BRS88035	800	350	351.0±0.2	800	50	225	224.5±0.2	50	640	320
BRS88040	800	400	401.0±0.2	800	50	200	199.5±0.2	50	640	320

品番	寸法(mm)										質量(kg)	メーカー希望 小売価格
	H	I	J	K	L	M	w	x	y	z		
BRS32815	—	—	—	—	—	—	0.01	0.01	0.03	0.03	67	¥435,400
BRS44414	40	4コ	110	145	225	50	0.01	0.01	0.05	0.05	174	¥540,100
BRS45020	40	4コ	110	145	225	50	0.01	0.01	0.05	0.05	218	¥630,900
BRS45025	40	4コ	110	145	225	50	0.01	0.01	0.05	0.05	239	¥683,000
BRS55518	50	4コ	150	175	275	50	0.02	0.01	0.06	0.06	299	¥719,300
BRS55520	50	4コ	150	175	275	50	0.02	0.01	0.06	0.06	307	¥812,100
BRS55525	50	4コ	150	175	275	50	0.02	0.01	0.06	0.06	327	¥851,000
BRS66522	65	6コ	200	215	340	50	0.02	0.01	0.07	0.07	466	¥999,500
BRS67025	65	6コ	200	215	340	50	0.02	0.01	0.07	0.07	511	¥1,097,800
BRS67030	65	6コ	200	215	340	50	0.02	0.01	0.07	0.07	536	¥1,152,000
BRS88035	80	6コ	270	265	425	50	0.02	0.01	0.08	0.08	903	¥1,560,900
BRS88040	80	6コ	270	265	425	50	0.02	0.01	0.08	0.08	938	¥1,615,300

治工具

ジグ
ブロック

サブテーブル

ジグプレート

アングル
プレート

セッティング
ブロック

真空発生器・
真空チャック

クランプ
キット

スクリュー
サポート

ピンレンチ
ハンドル・
フックスパナ

ミニブロック・
ミニサポート

治具パーツ