

SWC1S(RF)

■ 締め込み作業

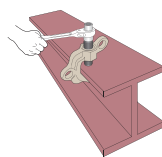

■ 安全の目視(ツイストカム機構)

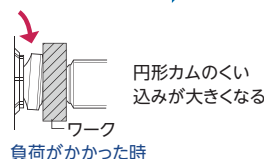
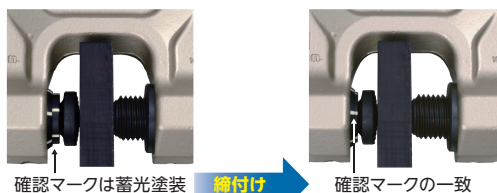

# SWC-S(RF)

スマート管理アプリ NETIS

## ■ スクリューカムクランプ (ダブル・アイ型) ツイストカム式 PAT.

SCREW CAM CLAMP [Double Eye Type] Twist Cam Type PAT.

CHECK!



取説・部品図・動画はこちらから

▶ 特長

- 吊上げ・吊下げ・引張り・反転等、あらゆる作業ができる万能型。
- ツイストカム方式による締め付け度を目視確認出来る安心・安全構造。
- ヨコ吊り使用時にネジが上部(作業側)に配置されているので締め込み作業が容易。(頭上の梁等への取付時にも作業側で締め込みが可能。)
- スクリューと円形カム(特殊スプリング式)の締め付け機構で無負荷状態でもクランプは確実なグリップを保持し負荷中の耐振性も抜群。
- 締め付け確認マークは蓄光塗装で視認性抜群。

▶ 付属品 ● 1721両口ラチェットレンチ ショートタイプ付

▶ 使用例 ⚠ 吊上げの場合は、安全上必ず2点吊り以上を厳守して下さい。吊り下げの場合、勾配のある物(I形鋼)には使用できません。

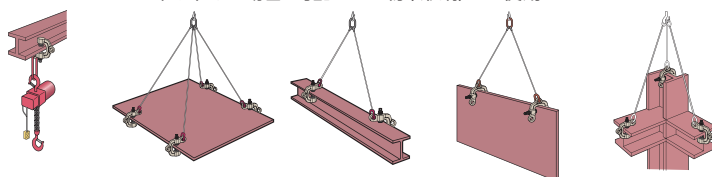

下記のような形状のものをクランプすることは出来ませんので、使用しないで下さい。

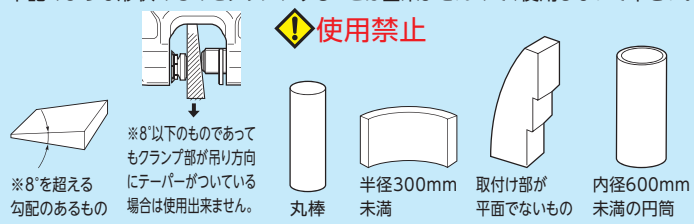

品番	品番 RFID搭載機種	容量 (ton)	クランプ 範囲(mm)	寸法(mm)										質量 (kg)	メーカー希望 小売価格	
				L	L1	L2	L3	H	H1	H2	D	T	T1			S
SWC0.5S	SWC0.5SRF	0.5	0~25	151.5	63	43.5	30	130	88	57.5	22	50	14	17	2.4	¥44,660
SWC1S	SWC1SRF	1	0~40	191.5	84	51.5	40	164	120	72.5	26	61	16	21	4	¥69,880
SWC2S	SWC2SRF	2	0~40	224.0	94	62.0	40	184	129	79.0	32	77	18	21	6.4	¥79,000

● RFID搭載機種の詳細につきましては、P.26・27をご参照下さい。 の品番は2027年内に順次発売予定です。

注:マークが一致していることを確認し、25N・m(約250kgf・cm)以上で締め付けを行って下さい。

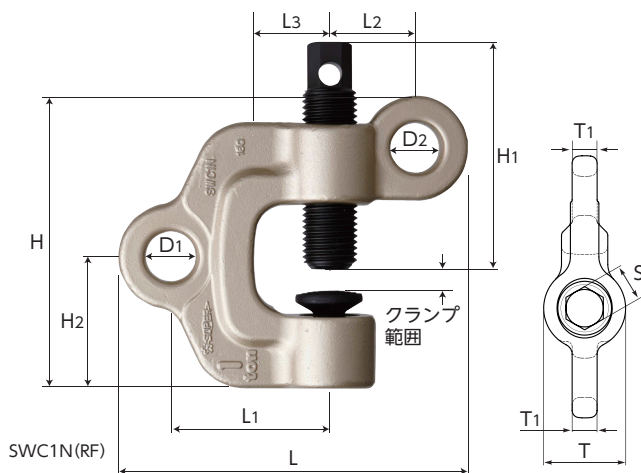

SWC1N(RF)

# SWC-N(RF)

スマート管理アプリ NETIS

## ■ スクリューカムクランプ (ダブル・アイ型) PAT.

SCREW CAM CLAMP [Double Eye Type] PAT.

CHECK!



取説・部品図はこちらから

▶ 使用例・特長

※ツイストカム式以外の特長・使用例は「SWC-S(RF)」と同等です。

▶ 付属品

- 1721両口ラチェットレンチ ショートタイプ付

品番	品番 RFID搭載機種	容量 (ton)	クランプ 範囲(mm)	寸法(mm)										質量 (kg)	メーカー希望 小売価格		
				L	L1	L2	L3	H	H1	H2	D1	D2	T			T1	S
SWC0.5N	SWC0.5NRF	0.5	0~25	147	63	39	30	124	89	56.5	22	22	46	14	21	2.3	¥36,220
SWC1N	SWC1NRF	1	0~40	185	84	45	40	156	121	69.5	26	26	50	16	21	3.5	¥61,100
SWC2N	SWC2NRF	2	0~40	215	94	53	40	170	130	73.5	32	32.6	60	18	21	5.1	¥69,080

● RFID搭載機種の詳細につきましては、P.26・27をご参照下さい。 の品番は2027年内に順次発売予定です。

注:スクリューの締め付けトルクは、25N・m(約250kgf・cm)以上で行って下さい。

● 各種資料ページはP.352~354をご参照下さい。