

大型機械で使用するワーククランプのサポートに最適。

NEW

FOR LARGE MACHINES,
LONG STROKE
TYPE

大型機用 スクリューサポート ロングストローク型

SCREW SUPPORT FOR LARGE MACHINES, LONG STROKE TYPE

ワーク作業の
効率アップ!!

3 POINT!

MOVIE

動画で
チェック!!



1 早送り

2条ねじと逆ねじを使用している為、中間おねじ
1回転あたり16mm上昇(下降)する早送りが可能。

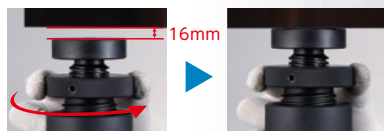

2 軽量

本体にアルミニウムを
採用することによって
質量25%カット(当社
比)片手で持運び可能。
(FS500LSの場合)



3 ジョイント可能

ジョイントサポートFSJ200(別売)を継ぎ
足すことで、高さ200mmずつアップ。
最大2段の追加が可能!

- ◆ 切削時のビブリの抑制にも最適
- ◆ おねじをロックするロックネジ(ロックピース付)で、
ねじの緩みを抑制



▲3連結



FS500LS▶

◀FSJ200

新発売記念キャンペーン 限定50セット **15% OFF**

大型機用スクリューサポート ロングストローク型

FS500LSS **FS500LS 2台セット** メーカー希望小売価格 ~~150,080円~~ >>> **127,570円**

■JANコード / 4967521428255

新発売記念キャンペーン
メーカー希望小売価格

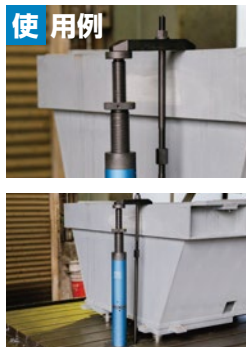

使用例

大型機用スクリューサポート ロングストローク型

品番	ストローク (mm)	耐荷重 (kN)	質量 (kg)	メーカー希望小売価格 (円)	JANコード
FS500LS	300~500	150	5.5	75,040	4967521426480

*付属品：六角棒レンチ(3mm、4mm)2本付

ジョイントサポート

品番	全長 (mm)	耐荷重 (kN)		質量 (kg/個)	メーカー希望小売価格 (円)	JANコード
		1台取付の場合	2台取付の場合			
FSJ200	200	120 (全長500~700)	100 (全長700~900)	1.6	20,300	4967521426497

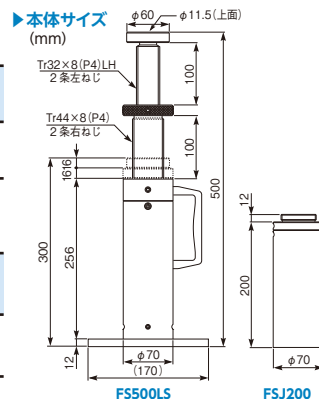

信頼のロングセラー

本体、中間おねじ、荷受けする上部おねじの3段構成で、ワークをガッチリサポート。

スクリーサポート

ロングストローク型



**軽い力で
ラクラク操作**
掴み易く回し易く、
微調整も簡単。



**ロックねじで
ゆるみにくい!**
真鍮付きのねじ
を痛めません。



**ロング
ストローク!**
様々な高さに
対応。

▶本体サイズ **FS-LS**

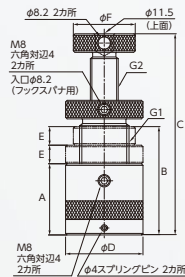

MSS-LS

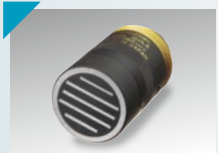
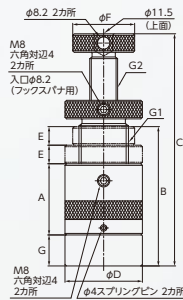

**底部が
磁力付**
横型、縦型の道具
に使用可能。
※MSS-LSタイプ

スクリーサポート ロングストローク型 PAT.P 2コ1組

品番	A (mm)	ストローク B~C (mm)	D (mm)	E (mm)	F (mm)	G1 (30度台形ねじ)	G2 (30度台形ねじ)	耐荷重 (kN)	質量 (kg) (2個1組)	メーカー希望小売価格 (円) (2個1組)
FS 80LS	26	50~80	50	12	40	Tr32X3	Tr18X2	80	1.2	10,300
FS 130LS	46	70~130	50	12	40	Tr32X3	Tr18X2	80	1.6	12,330
FS 200LS	68	100~200	60	16	50	Tr40X4	Tr25X3	150	3.6	16,460
FS 300LS	108	140~300	60	16	50	Tr40X4	Tr25X3	150	5.0	27,550

*付属品:六角棒レンチ(六角対辺4mm) 1本付

磁力付スクリーサポート ロングストローク型 PAT.P 2コ1組

品番	A (mm)	ストローク B~C (mm)	D (mm)	E (mm)	F (mm)	G (mm)	G1 (30度台形ねじ)	G2 (30度台形ねじ)	耐荷重 (kN)	質量 (kg) (2個1組)	メーカー希望小売価格 (円) (2個1組)
MSS 90LS	26	60~90	50	12	40	10	Tr32X3	Tr18X2	80	1.32	26,460
MSS 150LS	46	90~150	50	12	40	20	Tr32X3	Tr18X2	80	2.00	31,180
MSS 220LS	68	120~220	60	16	50	20	Tr40X4	Tr25X3	150	3.94	36,440
MSS 310LS	108	150~310	60	16	50	10	Tr40X4	Tr25X3	150	5.02	51,660

*付属品:六角棒レンチ(六角対辺4mm) 1本付



スクリーサポートチップ



あらゆるワークに対応するスクリーサポート専用チップです。ボールランジャー付で外れにくいチップです。

品番	本体材質	適合機種	チップ外径 (mm)	チップ頭部高さ (mm)	タボ(径×長) (mm)	質量 (g)	メーカー希望小売価格 (円)
SSTA	S45C (40~45HRC)	FS50S~300S	25	18	Φ11×10	50	1,450
SSTR		MSS50~265		10		38	1,450
SSTS		FS80LS~300LS		16		58	2,900
SSTP		MSS90LS~310LS		8		10	1,450
SSTP	ポリアセタール	FS500LS	30				

価格については、消費税は含まれておりません。

株式会社 **スーパーツール**
https://www.supertool.co.jp/



お問い合わせ、ご相談は通話料無料
お客様相談室
0120-86-4859

ご購入はこちらから

- 本社・工場 〒599-8243 大阪府堺市中区見野山158番地 TEL.072-236-5521(代) FAX.072-236-5785
- 大阪支店 〒599-8243 大阪府堺市中区見野山158番地 TEL.072-236-5526(代) FAX.072-236-3817
- 東京支店 〒142-0041 東京都品川区戸越3丁目4-18 TEL.03-5750-2341(代) FAX.03-5750-2347
ゴールドステーションビル4F
- 名古屋支店 〒460-0026 名古屋市中区伊勢山1丁目2-4 TEL.052-323-0701(代) FAX.052-323-0720
- 札幌 〒003-0029 札幌市白石区平和通3丁目北4-20 TEL.011-864-3581 FAX.011-864-3590
- 仙台 〒984-0831 仙台市若林区沖野2丁目8-5 TEL.022-294-1922 FAX.022-285-1513
- 新潟 〒950-0855 新潟市東区江南2丁目6-2 TEL.025-287-5353 FAX.025-287-6003
- 北関 〒337-0004 さいたま市見沼区御町2丁目6-9 TEL.048-682-5000 FAX.048-682-5059
- 広島 〒733-0012 広島市西区中広町2-14-27 TEL.082-293-5570 FAX.082-293-5531
- 福岡 〒812-0016 福岡市博多区博多駅南3-10-23 TEL.092-431-1897 FAX.092-431-1909