

# BC-Eシャコ万力(バーコ型)

平成27年4月1日

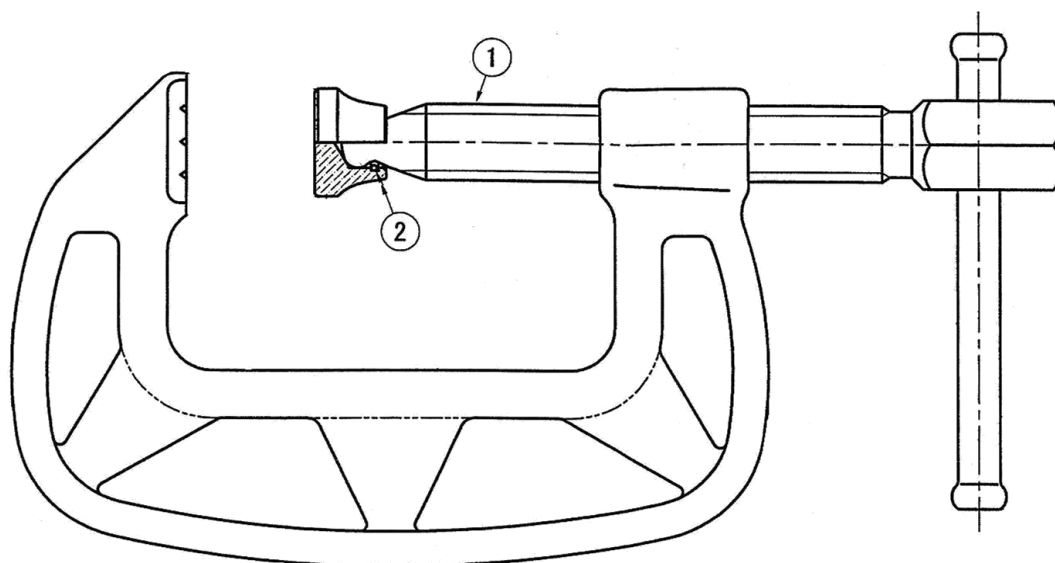

## BC-E 部品表

サイズ	①おねじ(ハンドル付)		②アダプター	
BC25E	BCS25E		BCA25	
BC38E	BCS38E		BCA38	
BC50E	BCS50E		BCA50	
BC75E	BCS75E		BCA75	
BC100E	BCS100E		BCA100	
BC125E	BCS125E		BCA125	
BC150E	BCS150E		BCA150	
BC200E	BCS200E		BCA200	

※②アダプターは、BCと共通です。



# 交換用アダプタ取付け方法

アダプタを取付ける前におねじの先端部その他に傷等の異状が無い事を確認するとともに小さめのマイナスドライバー1本をご用意下さい。

1. おねじを本体にセットした状態で添付けの止め輪をおねじの先端より首の部分に押込んで下さい。

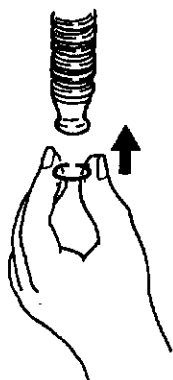

2. アダプタをおねじ先端部に取付けて図の様にねじの頭部を片手で持って台の上にアダプタを固定させて下さい。

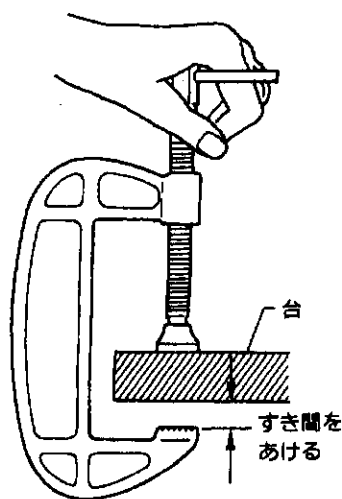

3. おねじとアダプタの隙間が止め輪の切口付近で広がるようにおねじを傾けて止め輪の片方の先端をドライバーを使ってアダプタに設けられた溝に押込んで下さい。

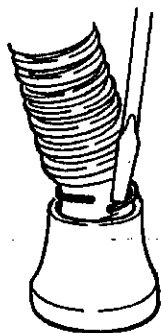

4. おねじを回すように傾き方向を変えながら順次止め輪を押込んでいって下さい。
5. 止め輪が完全に入ったらアダプタを引張ったりして確実にセット出来たことを確認してからご使用下さい。