

UGC-M

■ コンクリート二次製品敷設用クランプ (キャパ調整式)

UNIVERSAL LIFTING CLAMP FOR CONCRETE MATERIAL
[Adjustable Clamp Range Type]

CHECK!



取説・部品図はこちらから



UGC150M
(ハンド・マシン両用タイプ)

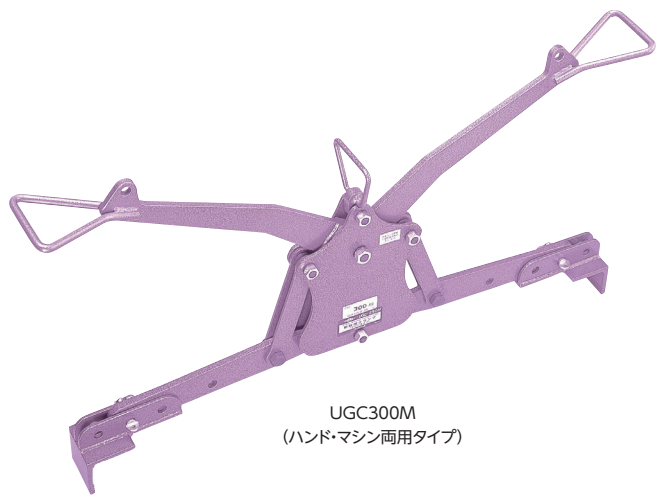

UGC300M
(ハンド・マシン両用タイプ)



クレーンでの吊り上げ
(UGC150M)

▶ 特長

- U字溝・フタ・縁石材・ブロック等の敷設・施工作业に最適。
- コンクリートを吊り上げた際、角が欠落しない様爪部を改良。(UGC150M)
- クランプ用爪の厚さ9mmで目地間隔が簡単に設定。
- トグルピンの差し換えにより、クランプ範囲の調整が簡単。
- ツメ部の歯付けによってすべりにくい、確実なクランプ。

▶ 使用例



U字溝の長手両端をクランプし、
運搬・施工が簡単にできます。

U字溝中央をクランプするので、
水糸が邪魔になりません。

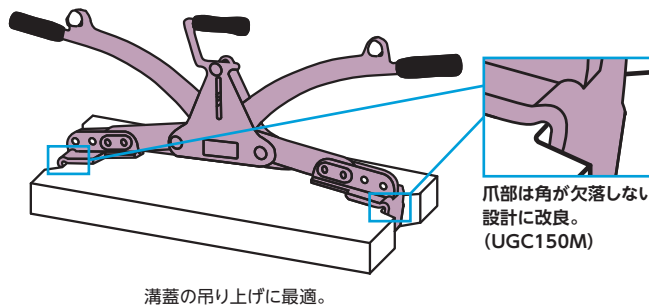
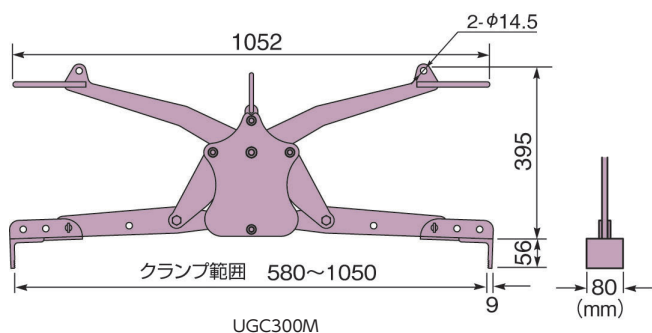
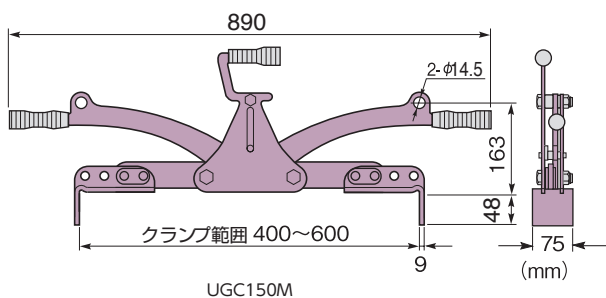

品番	容量(kg)	クランプ範囲(mm)	質量(kg)	メーカー希望小売価格
UGC150M	150	400~ 600	9	¥62,190
UGC300M	300	580~1050	17	¥114,770