

# BS・BS-S

## ■ ベアリングセパレータ (プロ用強力型)

BEARING SEPARATOR

### ▶ 特長

- G, GL型で爪の入る隙間のないベアリングやギヤーなどの引き抜きに最適。
- 外周の大きなプーリーの引き抜きにも最適。

### ▶ 使用例

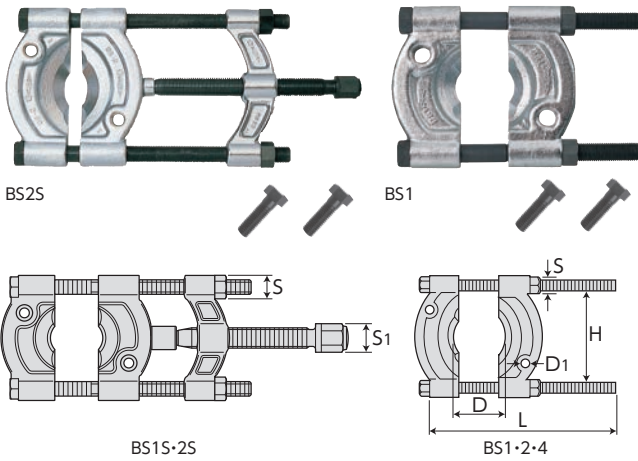
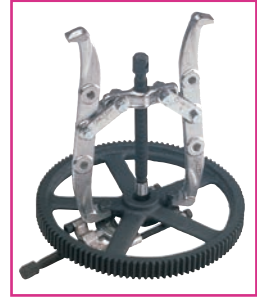

品番	寸法(mm)						保証荷重(kN)	質量(kg)	適合プーラ		メーカー希望小売価格
	D・くわえられる径	H	L ボルト長さ	D1 本体ねじ径	S1 おねじ六角対辺	S ナット六角対辺			ギヤープーラ (GL・GLL型)	プッシュプーラ	
BS1	6~60	60	120	M10	—	14	60	0.5	GL・GLL4	PP2	¥14,570
BS1S	6~60	60	160	M10	17	14	60	0.9	GL・GLL4	PP2	¥19,230
BS2	9~115	110	205	M12	—	22	100	2.3	GL・GLL6	PP2	¥25,530
BS2S	9~115	110	255	M12	19	22	100	3.5	GL・GLL6	PP2	¥38,370
BS4	25~230	155	330	M16	—	27	200	5	GL・GLL8・10	PP4	¥44,430

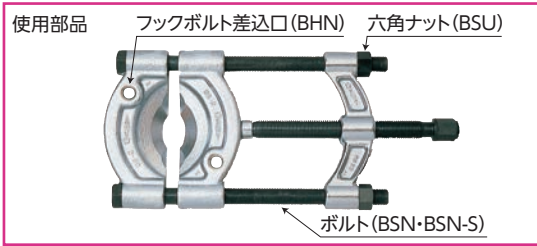

# BSB・BSR・BHN・BSU・BSN・BSN-S

## ■ ベアリングセパレータ部品

BEARING SEPARATOR, Parts

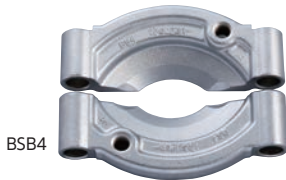

### ■ 本体 (1セット)

品番	メーカー希望小売価格
BSB1	¥12,150
BSB2	¥22,320
BSB4	¥28,990



### ■ スピーダー (本体・おねじセット)

品番	メーカー希望小売価格
BSR1	¥4,630
BSR2	¥8,450

※オネジ先端のアダプタ付で摩擦抵抗軽減。



### ■ 六角ナット (1ヶ)

品番	寸法(mm)		メーカー希望小売価格
	ねじ径	六角対辺	
BSU1	M10×1	14	¥190
BSU2	M16×1.5	22	¥300
BSU4	M20×1.5	27	¥420



### ■ フックボルト (1本)

品番	寸法(mm)			メーカー希望小売価格
	ねじ径	六角対辺	全長	
BHN1	M10	17	42	¥670
BHN2	M12	19	48	¥840
BHN4	M16	24	60	¥1,220



### ■ BS用ボルト (1本)

品番	寸法(mm)		メーカー希望小売価格
	ねじの呼び	ボルト長さ	
BSN1	M10×1	120	¥1,650
BSN2	M16×1.5	205	¥4,050
BSN4	M20×1.5	330	¥9,410



### ■ BS1S・2S用ボルト (1本)

品番	寸法(mm)		メーカー希望小売価格
	ねじの呼び	ボルト長さ	
BSN1S	M10×1	160	¥1,900
BSN2S	M16×1.5	255	¥5,230

●ギヤープーラ類の各種資料につきましては、P.340をご参照ください。

ギヤープーラ

ギヤープーラ  
(2本爪)

ギヤープーラ  
(3本爪)

ショック  
スピード  
プーラ

スライド  
ギヤープーラ

ベアリング  
プーラ・  
ベアリング  
プーラセット

ベアリング  
挿入工具

油圧プーラ・  
パワー  
プッシャー

各種部品

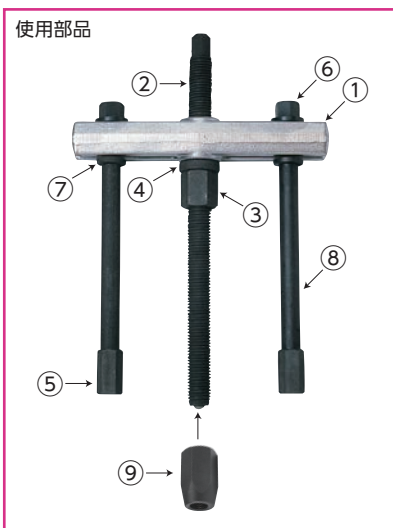
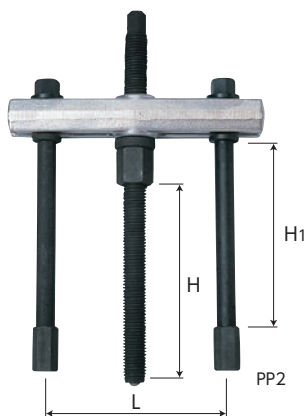

# PP

## プッシュプーラ(プロ用強力型)

PUSH PULLER

### ▶ 特長

- ベ어링セパレータとのセッティングによりさらに用途拡大。

品番	寸法(mm)			保証荷重(kN)	セット質量(kg)	メーカー希望小売価格
	L	H 最大	H1			
PP2	65~190	223	150	98	2.7	¥33,250
PP4	90~320	233	245	196	7	¥51,030

# PPB・PPS・PPU・PPZ・PCU・PSU・PSZ・PPA・PSN・PPN

## ベ어링・プッシュプーラセット部品

BEARING PUSH PULLER SET PARTS



### ■ 本体(①)

品番	メーカー希望小売価格
PPB2	¥14,850
PPB4	¥19,050



### ■ おねじ(②)

品番	寸法(mm)		メーカー希望小売価格
	ねじ径(30°台形)	全長	
PPS2	TM20×2.5	305	¥6,350
PPS4	TM28×3	340	¥9,540



PPU2

### ■ おねじ用六角ナット(③)

品番	寸法(mm)		メーカー希望小売価格
	ねじ径(30°台形)	六角対辺	
PPU2	TM20×2.5	27	¥1,680
PPU4	TM28×3	36	¥3,520



PPZ2

### ■ おねじ用座金(④)

品番	メーカー希望小売価格
PPZ2	¥870
PPZ4	¥1,290



PCU2

### ■ カップリングナット(⑤)

品番	寸法(mm)		メーカー希望小売価格
	ねじ径	六角対辺	
PCU2	M12	19	¥870
PCU4	M16	24	¥2,030



PSU2

### ■ スタッドボルト用座金付ナット(⑥)

品番	寸法(mm)		メーカー希望小売価格
	ねじ径	六角対辺	
PSU2	M12	19	¥1,510
PSU4	M16	24	¥2,450



PSZ2

### ■ スタッドボルト用座金(⑦)

品番	メーカー希望小売価格
PSZ2	¥550
PSZ4	¥1,130



PPA1

### ■ リングアダプタ

品番	摘要	寸法(mm)		メーカー希望小売価格
		ねじ径	六角対辺	
PPA1	BS1-15用	M12×M10	19	¥2,310

※ベ어링セパレータ使用時のみ必要となります。

PSN2150

### ■ スタッドボルト(1本)(⑧)

品番	ねじ径×長さ(mm)	メーカー希望小売価格
PSN2125	M12×125	¥2,890
PSN2150	M12×150	¥3,100
PSN4115	M16×115	¥3,920
PSN4245	M16×245	¥5,230
PSN4420	M16×420	¥7,660



PPN2

### ■ おねじ用アダプタ(⑨)

品番	寸法(mm)		メーカー希望小売価格
	おねじ側径(30°台形ねじ)	連結側径(D)(メートル並目ねじ)	
PPN2	TM20×2.5	M16	¥7,960
PPN4	TM28×3	M20	¥10,280