

APT-B・APT-C・APT-BS・APT-CS

MC用 アングルプレート T溝タイプ16・18

ANGLE PLATE T-slot Type 16・18



APT4040B・C～APT6363B・C

▶ 特長

- APS型にT溝(16・18)加工を施したタイプです。
- 材 質：FC300
- 熱処理：焼鈍
- 仕 上：機械仕上(セルフカットタイプ)

▶ 付属品

- 吊上用 アイボルト(M16) 2個

APT4040BS・CS～APT6363BS・CS

▶ 特長

- APS-S型にT溝(16・18)加工を施したタイプです。
- 材 質：FC300
- 熱処理：焼鈍
- 仕 上：研削仕上

▶ 付属品

- 吊上用 アイボルト(M16) 2個

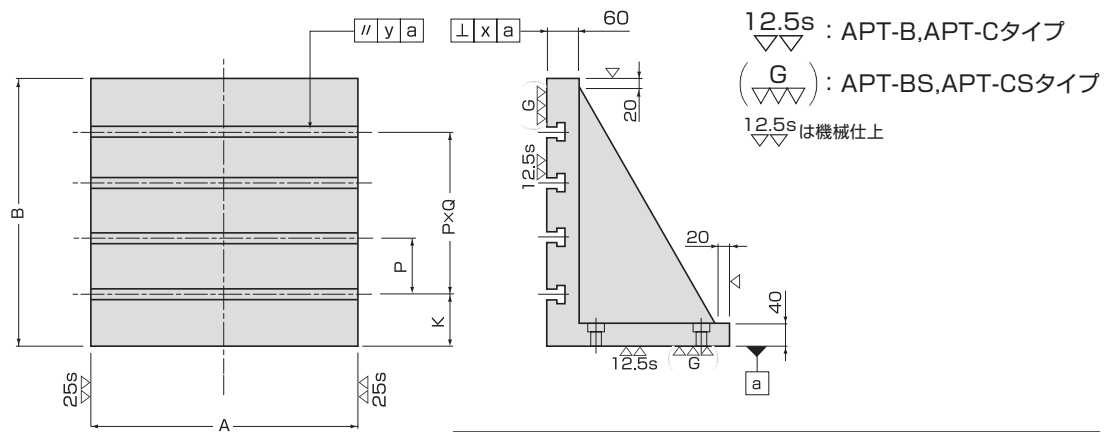
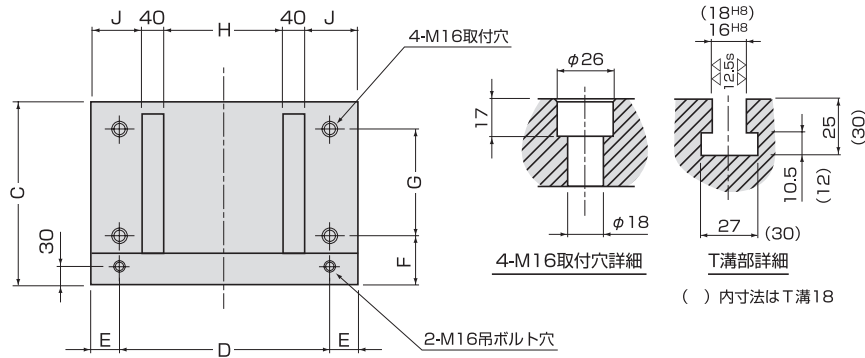

掲載仕様以外に、ご要望に応じた特注品も対応いたします。

品 番	寸法(mm)																質量 (kg)	メーカー希望 小売価格
	T溝	T溝数	A	B	C	D	E	F	G	H	J	K	P	Q	x	y		
APT4040B	16	4	400	400	290	320	40	90	160	160	80	80	80	3	0.05	0.05	94	¥390,500
APT5050B	16	4	500	500	340	400	50	90	200	220	100	100	100	3	0.05	0.05	149	¥495,900
APT6363B	16	5	630	630	390	500	65	90	250	290	130	130	100	4	0.05	0.05	232	¥636,600
APT4040C	18	4	400	400	290	320	40	90	160	160	80	80	80	3	0.05	0.05	92	¥405,000
APT5050C	18	4	500	500	340	400	50	90	200	220	100	100	100	3	0.05	0.05	146	¥509,400
APT6363C	18	5	630	630	390	500	65	90	250	290	130	130	100	4	0.05	0.05	228	¥654,000
APT4040BS	16	4	400	400	290	320	40	90	160	160	80	80	80	3	0.02	0.05	94	¥449,500
APT5050BS	16	4	500	500	340	400	50	90	200	220	100	100	100	3	0.02	0.05	149	¥600,200
APT6363BS	16	5	630	630	390	500	65	90	250	290	130	130	100	4	0.02	0.05	232	¥783,400
APT4040CS	18	4	400	400	290	320	40	90	160	160	80	80	80	3	0.02	0.05	92	¥465,200
APT5050CS	18	4	500	500	340	400	50	90	200	220	100	100	100	3	0.02	0.05	146	¥613,500
APT6363CS	18	5	630	630	390	500	65	90	250	290	130	130	100	4	0.02	0.05	228	¥800,800