

SPV115 ~ 150

 SPV 生産  
中止
**精密バイス**

PRECISION VISE

**▶ 特長**

- 高精度仕上げの超精密加工用精密バイスです。
  - 研削・切削・穴あけ等広範囲な活用ができます。
  - 丸物加工用V溝(G)が移動ジョーのタテ・ヨコ方向についています。
  - サブゼロ処理を施しており、経年変化が極小です。
- ※機械テーブルへの設置には、バイス用クランプVC(P.305)をご利用下さい。

- 材質・硬度：SKS3・60HRC
- 平行度：0.002/100mm以内
- 直角度：0.005/100mm以内

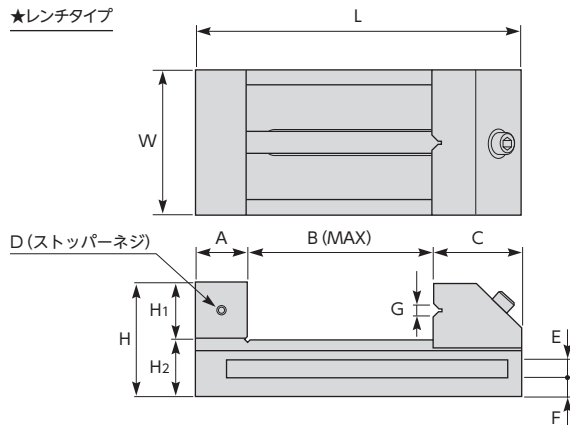
**★レンチタイプ**

品番	締付力 (kN)	寸法(mm)												付属 レンチ	質量 (kg)	メーカー希望 小売価格
		L	H	H1	H2	W	A	B	C	D	E (幅×深さ)	F	G			
<b>SPV115</b>	10	212	80	40	40	90	40	115	55	M6	10×7	12	6(90°)	5	6.6	<b>¥184,880</b>
<b>SPV150</b>	12	285	100	50	50	125	45	150	78	M8	14×12.5	18	11.5(90°)	10	15	<b>¥219,310</b>

**SVAG12**
**真空発生器**

VACUUM GENERATOR

**▶ 特長**

- 軽量でコンパクト。
- 減圧弁・チェック弁内蔵。
- エアー圧力調整可能タイプ。
- 工場内のコンプレッサで使用可能。
- 別作の真空プレートに接続するだけ。

**▶ 付属品**

- 2層チューブ(約1.5m)
- 単層チューブ(約0.5m)
- ワンタッチ管継手付カプラ(1ヶ)



品番	奥行き×幅×全高 (mm)	最大吸込流量 (L/min)	最大真空圧 (kPa)	コンプレッサからの 入力圧力(MPa)	最大空気消費量 (L/min)	加工ワーク 推奨面粗さ	製品重量 (kg)	メーカー希望 小売価格
<b>SVAG12</b>	約80×222×160	12	-88	0.5~0.7	30(入力圧力0.6MPa時)	3.2a以上	1.7	<b>¥248,680</b>