

鋼板・平板・敷鉄板・H形鋼などに適したヨコ(水平)吊クランプ

HPC-N

水平ヨコ吊クランプ  
HORIZONTAL LATERAL LIFTING CLAMP

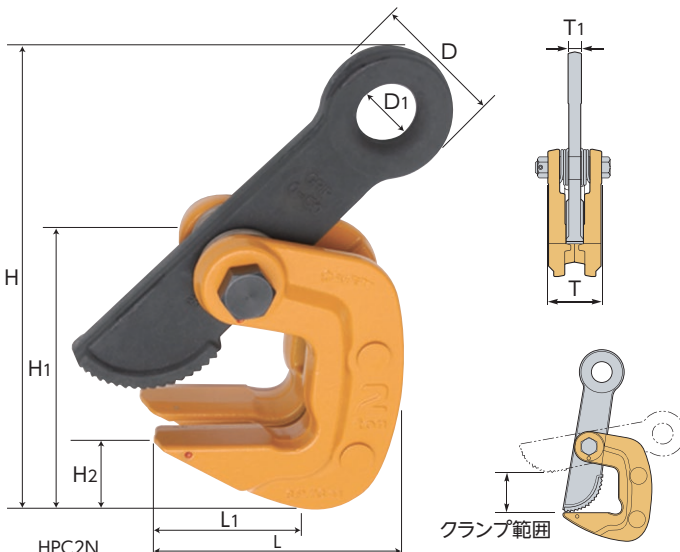

使用例

⚠ 安全上必ず2点吊り以上を厳守して下さい。

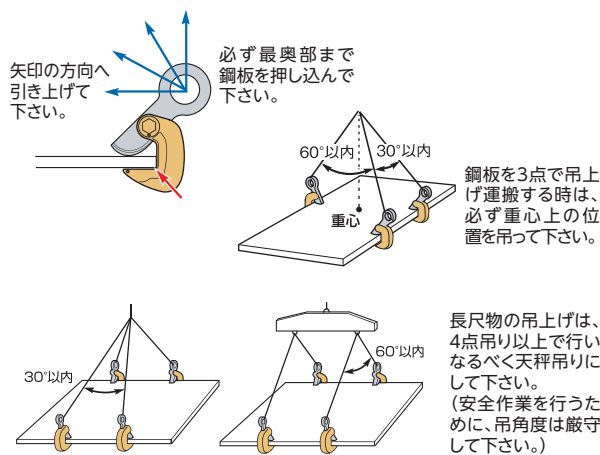

特長

- 鋼板・平板・敷鉄板・H形鋼などのヨコ(水平)吊クランプ。
- パネの働きにより、クランプを取り付けたとき手で支え持つ手間は不要。また無負荷状態でもクランプは外れない。

品番	容量 (ton)	クランプ範囲 (mm)	寸法(mm)									質量 (kg)	メーカー希望小売価格(税別)
			L	L1	H(MAX)	H1	H2	D	D1	T	T1		
HPC0.5N	0.5	0~35	82.5	51.5	170	96.5	25	40	18	40	10	0.9	¥25,030
HPC1N	1	0~40	98	59	204	117	32	50	23	51	13	1.8	¥31,310
HPC2N	2	0~50	125	73	268	152.5	33	67	30	67	17	4.0	¥36,120
HPC3N	3	0~60	150	88	329	181	51	82	36	80	22	6.8	¥59,000
HPC5N	5	0~80	195	117	415	236	66	101	46	102	28	15	¥108,360

さまざまな鋼材の吊上げ・運搬に最適

HHC

吊フック  
LIFTING HOOK

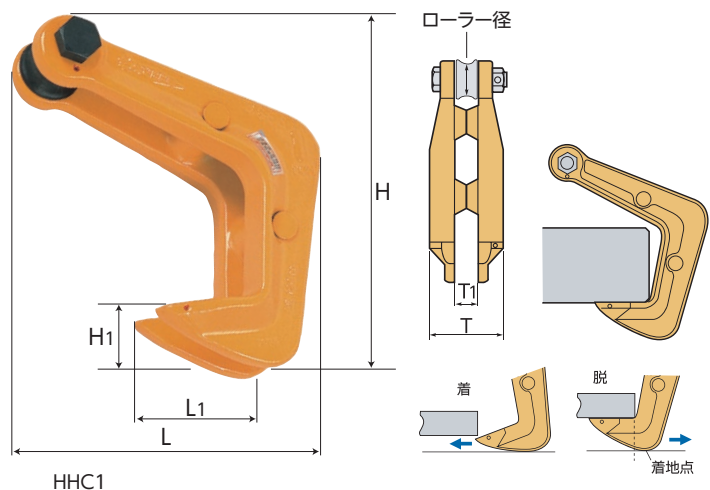

使用例

⚠ 安全上必ず4点以上の対向吊りでご使用下さい。型鋼、パイプ等には両端2点吊りして下さい。※ワイヤは下図のように必ず絞ってかけるようにして下さい。

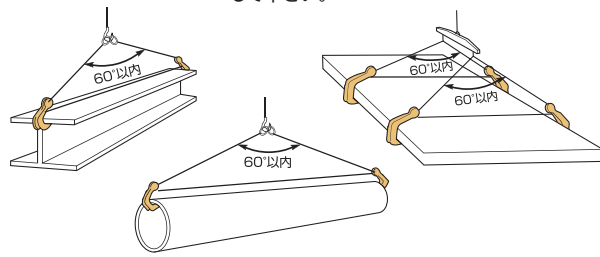

※各部の作動に異常がないか日常の点検を行なって下さい。

特長

- さまざまな鋼材の吊上げ、運搬に最適。
- 頭部をローラー式にし、ワイヤロープの損傷保護。
- 先端部の鋭角仕上げにより、隙間の少ない所への挿入が容易な設計。
- 着地点をやや外に設けて、取り外しの作業がスムーズ。

品番	容量 (ton)	最大板厚	寸法(mm)								質量 (kg)	メーカー希望小売価格(税別)
			L	L1	H	H1	T	T1	ローラー径			
HHC0.5	0.5	58	121	42	152	27	63	30	19	1.1	¥17,890	
HHC1	1	65	144	47	178	33	80	40	23.5	2.1	¥20,130	
HHC2	2	80	182	58	223	42	105	54	30	4.5	¥27,490	
HHC3	3	95	215	68	264	49	125	65	35	7.8	¥44,310	
HHC5	5	125	279	90	342	60	160	85	44	16.5	¥145,940	

★ 製品の部品図・取り扱い説明書はHPよりダウンロード可能です。  
● 各種資料ページはP.62~64をご参照下さい。

タテ・ヨコ兼用吊クランプ

タテ吊クランプ

ヨコ吊クランプ

水平ヨコ吊クランプ・吊フック

形鋼クランプ・天秤

スクリューカムクランプ

ビームクランプ

スーパーフットロック・覆工板フック

スーパーロックフック

ドラムリフトクランプ

フォークリフト用吊フック・レールクランプ

鉄筋タテ吊クランプ

墜落制止用器具取付クランプ