

縮め付け確認マークは蓄光塗装で視認性抜群

SJC-S

スクリューカムクランプ (J型) ツイストカム式 PAT.
SCREW CAM CLAMP (Single Eye Type) Twist Cam Type PAT.

CHECK!



取説・部品図はこちらから

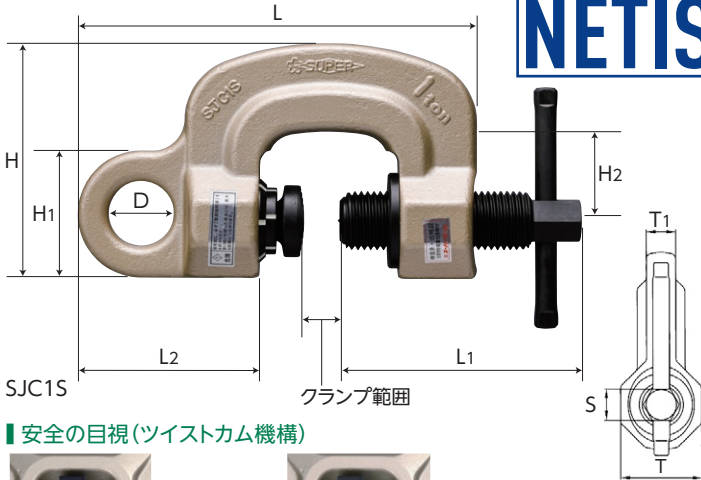
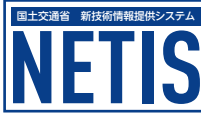

安全の目視(ツイストカム機構)

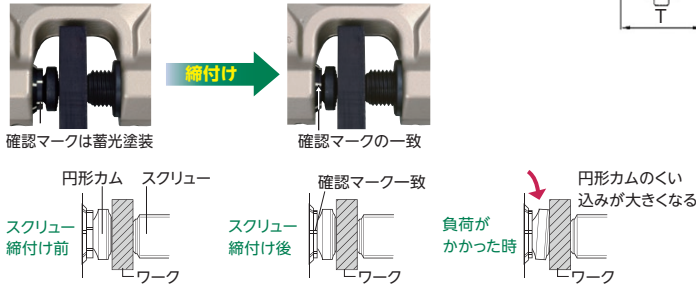

使用例

吊上げの場合は、安全上必ず2点吊り以上を厳守して下さい。
吊り下げの場合、勾配のある物(1形鋼)には使用できません。

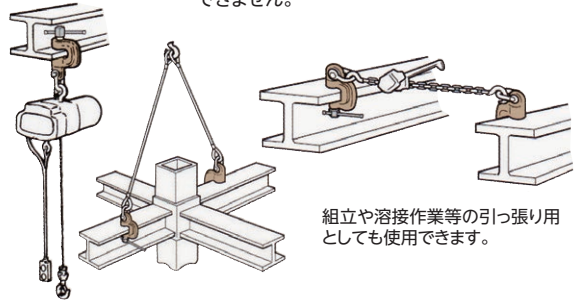

組立や溶接作業等の引っ張り用としても使用できます。

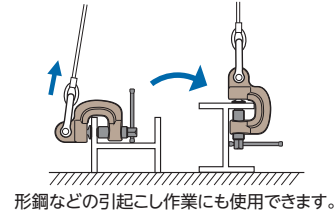

形鋼などの引きこし作業にも使用できます。

特長

- 特にチェーンブロック・ホイスト等の吊ピースに最適なクランプ。
- スクリューと円形カム(特殊スプリング式)の締め付け機構で無荷重状態でもクランプは確実なグリップを保持。
- 本体は特殊合金鋼の一体型の型鍛造で、最適な熱処理加工により強靱かつ抜群の耐久性。
- 本体は、シャンパンゴールド焼付塗装仕上。
- 締め付け確認マークは蓄光塗装で視認性抜群。

品番	容量 (ton)	クランプ範囲 (mm)	寸法 (mm)										質量 (kg)	メーカー希望小売価格 (税別)
			L	L1	L2	H	H1	H2	D	T	T1	S		
SJC0.5S	0.5	0~25	158	89	74	107.5	49	45	27	44	16	17	1.7	¥32,520
SJC1S	1	0~40	200	121	91	118.5	64	45	32	52	18	21	3.0	¥38,220

注:マークが一致していることを確認し、25N・m(約250kgf・cm)以上で締め付けを行って下さい。

チェーンブロック・ホイスト等の吊ピースに最適なクランプ

SJC

スクリューカムクランプ (J型)
SCREW CAM CLAMP (Single Eye Type)

CHECK!



取説・部品図はこちらから

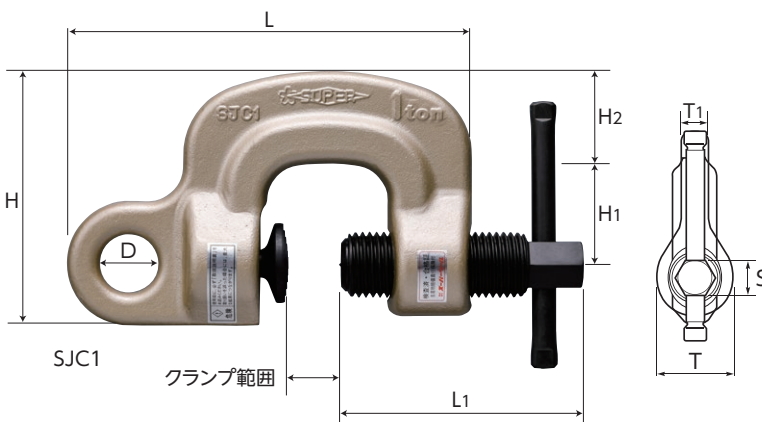

使用例・特長

※ツイストカム式以外の特長・使用例は「SJC-S」と同等です。

品番	容量 (ton)	クランプ範囲 (mm)	寸法 (mm)										質量 (kg)	メーカー希望小売価格 (税別)
			L	L1	H	H1	H2	D	T	T1	S			
SJC0.5	0.5	0~25	147.5	89	102.5	45	35	22	40	14	21	1.6	¥19,810	
SJC1	1	0~40	182	109	115	45	42	26	46	16	21	2.6	¥23,320	
SJC2	2	0~40	195	121	137	45	57	36	55	25	21	3.8	¥40,950	
SJC3	3	0~40	219.5	136	155	50	65	45	60	30	21	4.8	¥45,250	

注:スクリューの締め付けトルクは、25N・m(約250kgf・cm)以上で行って下さい。

★製品の部品図・取り扱い説明書はHPよりダウンロード可能です。
●各種資料ページはP.62~64をご参照下さい。