

各種コンクリート二次製品が吊れる万能クランプ

# AMC-N・AMB-N

コンクリート二次製品用万能型吊クランプ  
キャパ調整式(パッド式)

UNIVERSAL LIFTING CLAMP FOR CONCRETE MATERIAL Adjustable  
Clamp Range Type (Pad Type)

CHECK!



取説・部品図は  
こちらから



AMC250N

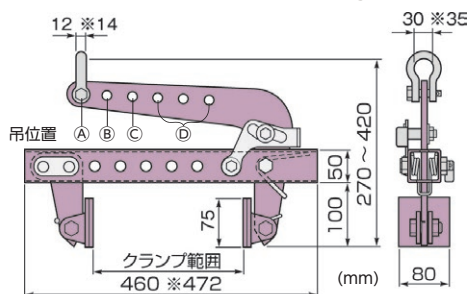

注: ※はAMC500Nの寸法です。

## 使用例



## 特長

- 各種コンクリート二次製品が吊れる万能タイプ。
- 特に歩車道境界ブロック・小型L壁に最適。
- 爪位置を変えることにより、広いクランプ範囲に対応。
- ワークの重心位置に合わせることにより、ワークのバランスを保持。
- 特殊ゴム製パッドにはスパイク機構を採用し、吊り荷を確実にクランプ。(無傷型としても使用可)
- 手で開放ロックがかかり、吊具の取外しがスムーズ。
- 別売連結部品を使って、2台を連結して使用できます。

※落ボタンU字溝は吊れません。吊り上げシャックル位置で容量(kg)は変わります。

### 別売連結部品

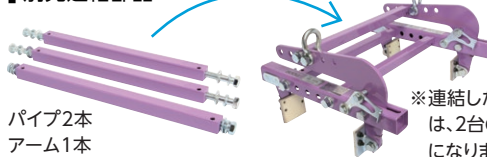

※連結した場合の容量は、2台の容量の合計になります。

別売部品・品番	メーカー希望小売価格(税別)
AMB250N	¥23,460
AMB500N	¥23,460

品番	吊位置容量(kg)				クランプ範囲(mm)	質量(kg)	メーカー希望小売価格(税別)
	A	B	C	D			
AMC250N	140	165	200	250	10~240	5.5	¥43,700
AMC500N	280	330	400	500	10~240	7.5	¥48,370

カム式・パッド式

ハンド・マシンタイプ

キャパ調整式・天秤

U字溝吊クランプ内張型

間知ブロックマトメ吊

バランスの良い安全な吊り上げ作業に最適

# LSB2H

天秤(上部ワイヤロープ・リング付キャパ調整式)  
BALANCE (Adjustable Span Type, with Upper Wire Rope and Ring)

CHECK!



取説・部品図は  
こちらから

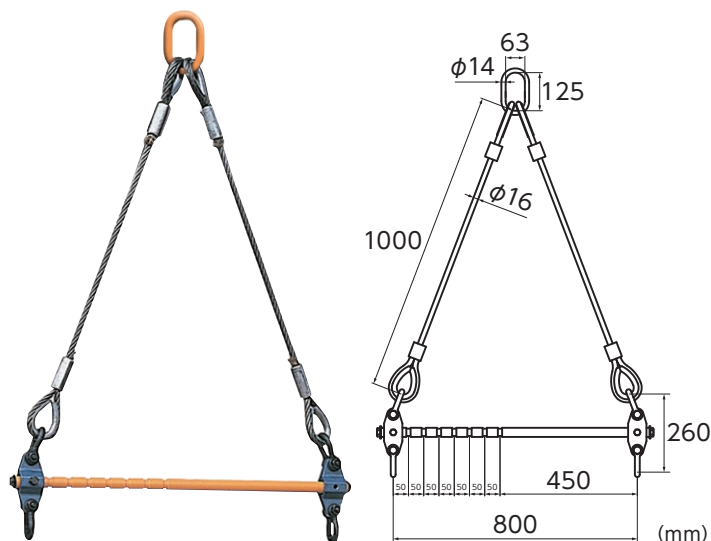

## 使用例



## 特長

- バランスのよい安全な吊り上げ作業に最適。
- 長尺ものの吊り上げ作業及びバランス保持に、吊クランプとの併用により安全確保。
- 吊り上げ物の大きさ、長さにより450~800mmの8段階調整式。

品番	容量(kg)	スパン位置(mm)	使用シャックル JIS B2801	質量(kg)	メーカー希望小売価格(税別)
LSB2H	2000	450・500・550・600・650・700・750・800	BB-14	20	¥68,510

★ 製品の部品図・取り扱い説明書はHPよりダウンロード可能です。  
● 各種資料ページはP.62~64をご参照下さい。