

カム式・
バット式

ハンド・
マシンタイプ

キャパ
調節式・
天秤

U字溝
吊りクランプ
内張型

間知ブロック
マトメ吊

》クレーンでの吊り上げ、人力での運搬両方に対応したマルチクランプ

UGC-M

コンクリート二次製品敷設用クランプ (キャパ調整式)

UNIVERSAL LIFTING CLAMP FOR CONCRETE MATERIAL
(Adjustable Clamp Range Type)

CHECK!



取説・部品図は
こちらから

使用例



クレーンでの吊り上げ
(UGC150M)



UGC150M
(ハンド・マシン両用タイプ)

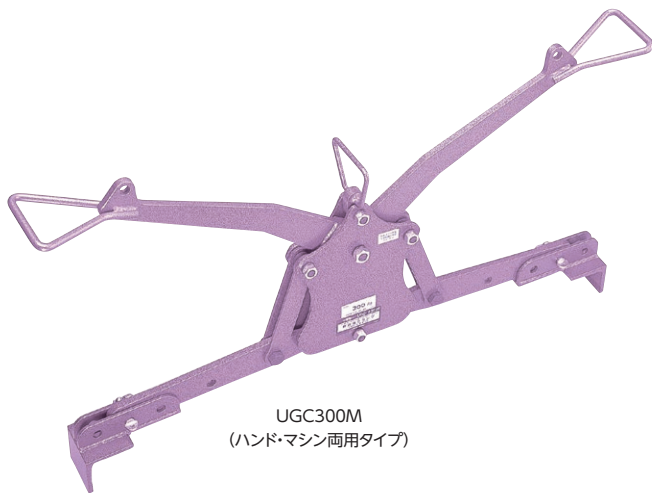

UGC300M
(ハンド・マシン両用タイプ)

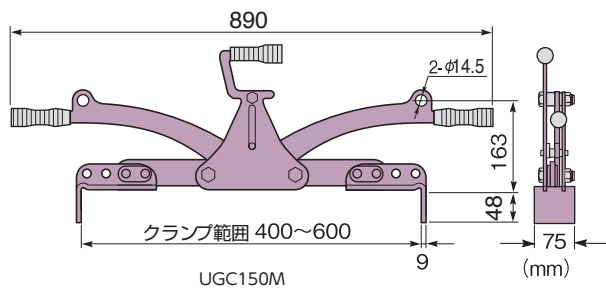

UGC150M

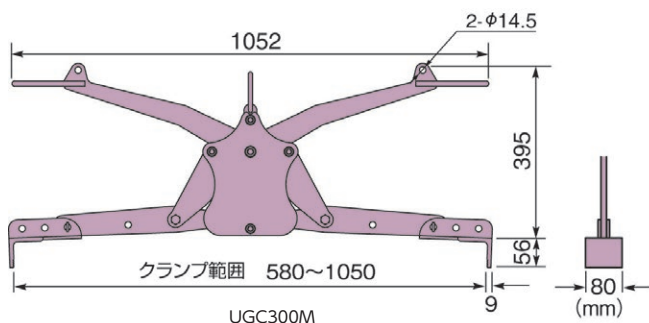

UGC300M

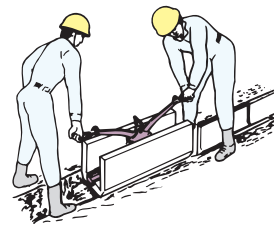

U字溝中央をクランプするので、
水糸が邪魔になりません。

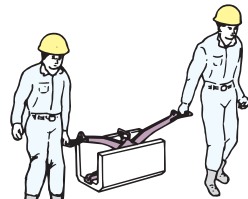

U字溝の長手両端をクランプし、
運搬・施工が簡単にできます。

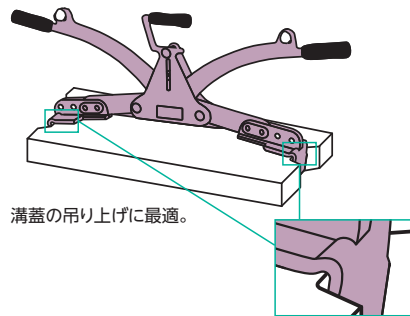

溝蓋の吊り上げに最適。

爪部は角が欠落しない設計に改良。
(UGC150M)

特長

- U字溝・フタ・縁石材・ブロック等の敷設・施工作業に最適。
- コンクリートを吊り上げた際、角が欠落しない様爪部を改良。(UGC150M)
- クランプ用爪の厚さ9mmで目地間隔が簡単に設定。
- トグルピンの差し換えにより、クランプ範囲の調整が簡単。
- ツメ部の歯付けによってすべりにくい、確実なクランプ。

品番	容量(kg)	クランプ範囲(mm)	質量(kg)	メーカー希望小売価格(税抜)
UGC150M	150	400~ 600	9	¥62,190
UGC300M	300	580~1050	17	¥114,770