

》オート(自動着脱)式で、オペレーター1人での作業が可能な、間知ブロック専用吊具

KBC500WA

間知ブロックマトメ吊オートタイプ【ワイヤロープ・リング付】
AUTOMATIC BATCH LIFTING CLAMP FOR BANK BLOCK (with Wire Rope and Ring)

CHECK!



取説・部品図は
こちらから

使用例



つかめる間知ブロックの形状
くびれのあるもの 最大7個



自動着脱機構

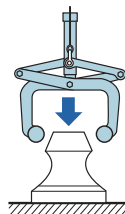

①吊り上げ準備で開放状態にした本体を吊り上げます。

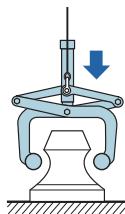

②本体と間知ブロックの中心が合うよう水平に静かに本体を降ろし、オート本体とオート案内パイプが当たり、ワイヤロープが完全にゆるむまで下げて下さい。

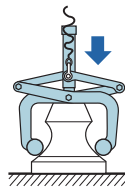

③本体を間知ブロックの上で水平に安定させて下さい。

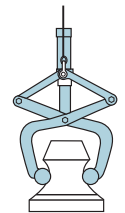

④本体を吊り上げると自動的に締め付け状態になり間知ブロックを確実にクランプして吊り上げます。

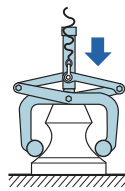

⑤目的場所に移動させ、本体を降ろし、オート本体とオート案内パイプが当たりワイヤロープが完全にゆるむまで下げて下さい。

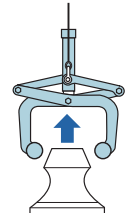

⑥本体を吊り上げると自動的に開放状態となり本体のみ移動ができ、次の作業にスムーズに移ることができます。

①～⑥を繰り返し、クレーンの移動・上下だけで間知ブロックをマトメてすばやく運搬することができます。

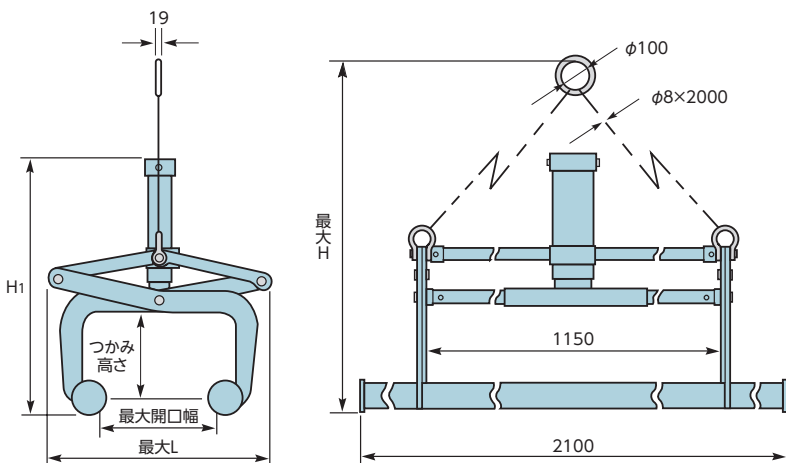

特長

- くびれのある間知ブロック専用吊具(自動着脱型)。
- 間知ブロックを7個までまとめたの吊り上げが可能のため、運搬、積込み、積降しに最適。
- オート(自動着脱)式で、オペレーター1人での作業が可能。従来の手動式吊具より、作業効率が格段にアップ。

品番	容量(kg)	クランプ範囲(mm)	寸法(mm)				質量(kg)	メーカー希望小売価格(税別)	
			(最大開口幅)	(つかみ高さ)	L(MAX)	H(MAX)			H1
KBC500WA	500	60~270	300	230	600	2810	700~1010	56	¥215,050